

# Alfariss

**24V motoreduktor do bram przesuwnych  
o wadze do 300 kg.**

- Wbudowany cyfrowy programator
- Magnetyczne wyłączniki krańcowe
- Malowana obudowa aluminiowa
- Praktyczny system odblokowania
- Koło zębate i przekładnie gwarantujące długą żywotność i ciche działanie
- Podstawa montażowa ze stali cynkowanej z dwoma wąsami do zabetonowania
- Kompatybilny z systemem ECO-LOGIC

**Model: ALFARISS300D024V**

**Kod produktu: 23B002**



## Dane techniczne

Maksymalna waga bramy	300 kg
Napięcie zasilające	230V/50Hz
Maksymalna moc	150W
Natężenie prądu w stanie jałowym	0,9A
Natężenie prądu przy pełnym obciążeniu	3A
Maksymalna prędkość bramy	0,18 m/s
Maksymalny nacisk	330N
Cykl pracy	50%
Koło zębate	M4-Z16
Temperatura pracy	-20 ÷ +55 °C
Waga silnika	7,5 kg
Stopień ochrony	IP 44
Maksymalne obciążenie akcesoriami na 24V	500 mA
Bezpieczniki	F1 = T1,6A

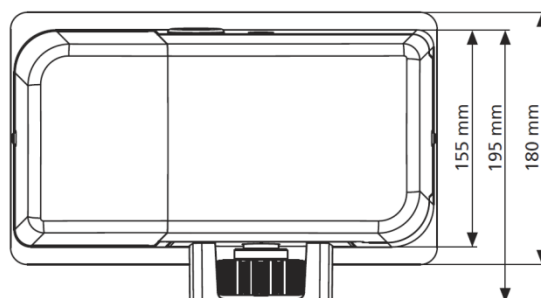
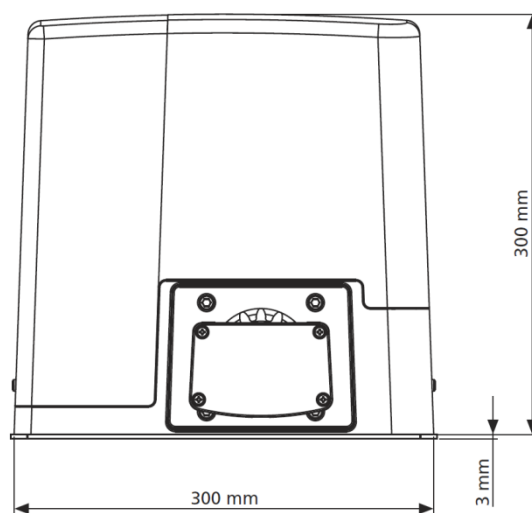

## Wbudowany cyfrowy programator

- Programowanie za pomocą 3 przycisków programowych i wyświetlacza
- Wtyk modułowy do odbiornika radiowego MR1
- Wejścia „Start”, „Stop” i „tryb furtki”
- Sterowanie wejściami „Start”, „Stop” i „tryb furtki” z nadajnika
- Zarządzanie dodatkowymi kanałami z nadajnika
- 2 wejścia do fotokomórek z funkcją autotestu
- 2 wejścia do mechanicznych lub rezystancyjnych listew bezpieczeństwa
- Złącze do otwierania i zamykania wyłącznika krańcowego
- Złącze enkodera do sterowania przesuwem bramy
- 24V wyjście światła migającego
- Wyjście światła dodatkowego
- Funkcja wykrywania czasu otwarcia
- Funkcja wykrywania przeszkód przez pomiar prądu
- Licznik cykli, z programowalnym przypomnieniem o konserwacji
- Spowolnienie w okolicy wyłącznika krańcowego
- Łagodny rozruch (programowalny współczynnik startu)
- Monitorowanie stanu wejścia za pomocą wyświetlacza
- Złącze do podłączenia opcjonalnego modułu ADI CL1+
- Opcja dodatkowego zestawu baterii (kod 161212)
- Kompatybilność ECO-Logic
- Funkcja oszczędzania energii w celu minimalizacji zużycia w trybie stand-by
- Zabezpieczenie przed przeciążeniem PTC na wyjściach dodatkowych

## Sposób montażu

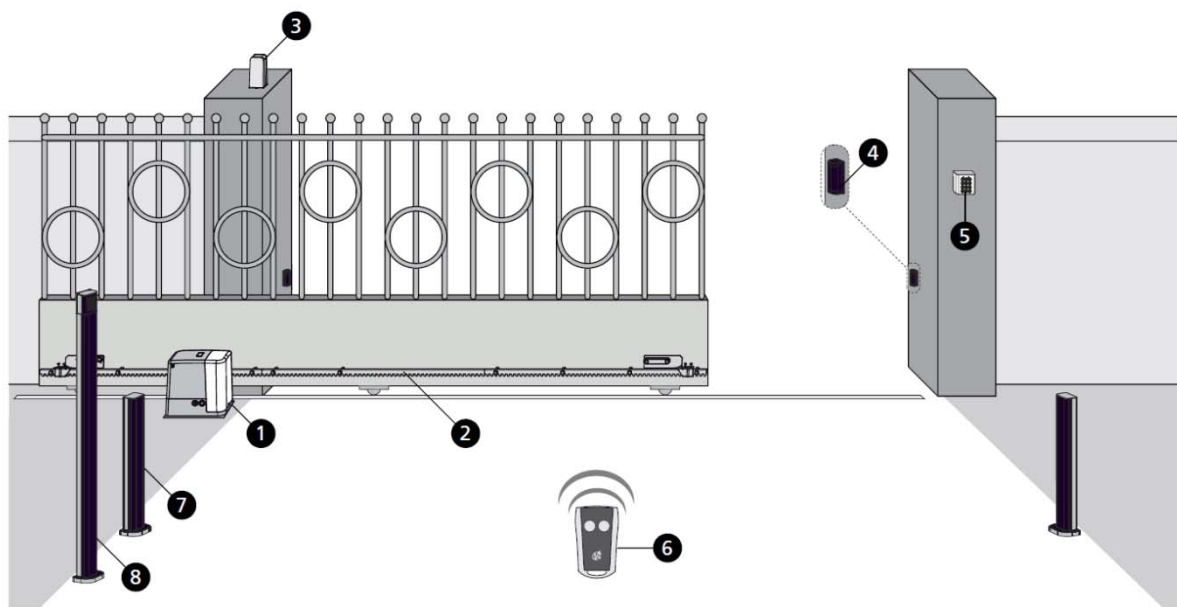

- 1 - Motoreduktor Alfariss
- 2 - Listwa zębata
- 3 - Oświetlenie z wbudowaną anteną
- 4 - Fotobariera

- 5 - Przełącznik kluczykowy
- 6 - Nadajnik
- 7 - Słupek do fotobariery
- 8 - Nadajnik kodowy radiowy

## Akcesoria



**Kod: 162322**  
Ocynkowana listwa  
30x12M4 - 1m z otworami



**Kod: 162305**  
Nylonowa listwa M4 – 1m



**Kod: 161212**  
Zestaw baterii z  
wbudowaną ładowarką



**Kod: ACC009**  
Znak ostrzegawczy